

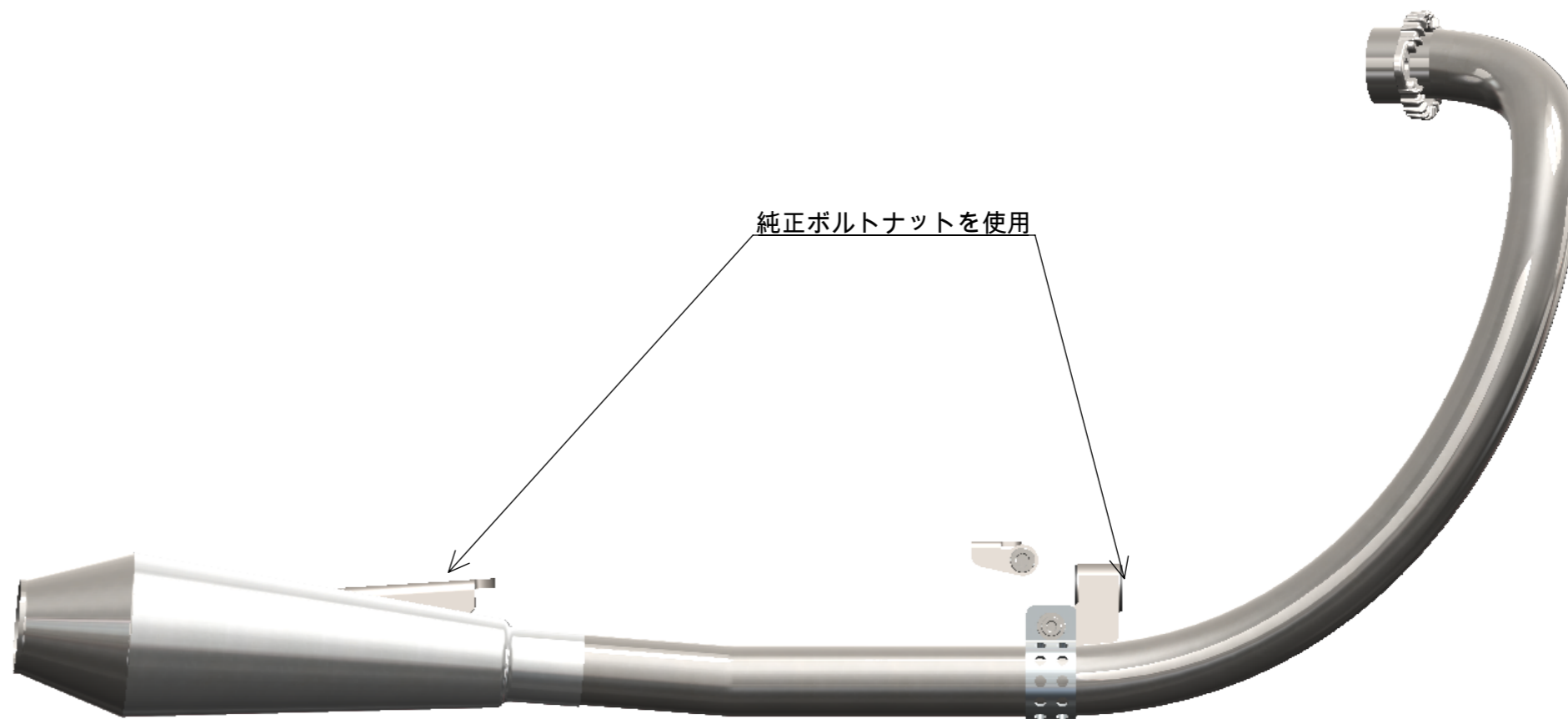

センタースタンドストッパー取付図別紙記載



純正ボルトナットを使用

詳細図 E
スケール 1:2

六角頭ボルトM8P1.25L15
M8ワッシャ

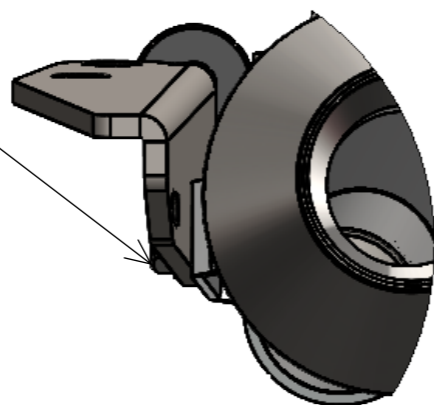

部品番号	部品名	注記	個数
1	SR400 500 新型69EXPASS		1
2	MR-EX161S STDメガホン ショートASS		1
3	六角頭ボルトM8 P1.25 L15		1
4	M8ワッシャ		1
5	MR-EX159 φ45 1-34in オールスタイルマフラーランプASS		1
6	YML474 SRフルエキサイレンサーステード		1
7	MRP238 SRセンタースタンドストッパー		1
8	YML477 SRアンダーマフラーブラケット		1

品番
図名

MR-EX186D

SR400/500用 STDメガホン ショート 新型フルエキ ダウン